

# atros®



## ATROS-500 PAKETLEME MAKİNESİ *ATROS-500 Packaging Machine*

# atara®

Makine Otomasyon San. ve Tic. Ltd. Şti.

# ÇİFT TARTIM TEK İSTASYON PAKETLEME MAKİNESİ

Double Weighing Single Station Packaging Machine

Однастанционная Весовыбойная Машина С Двумя Весовыми Блоками  
آلة تعبئة وتغليف ميزانين ومحطة تفرغ احادي



# ATROS-500

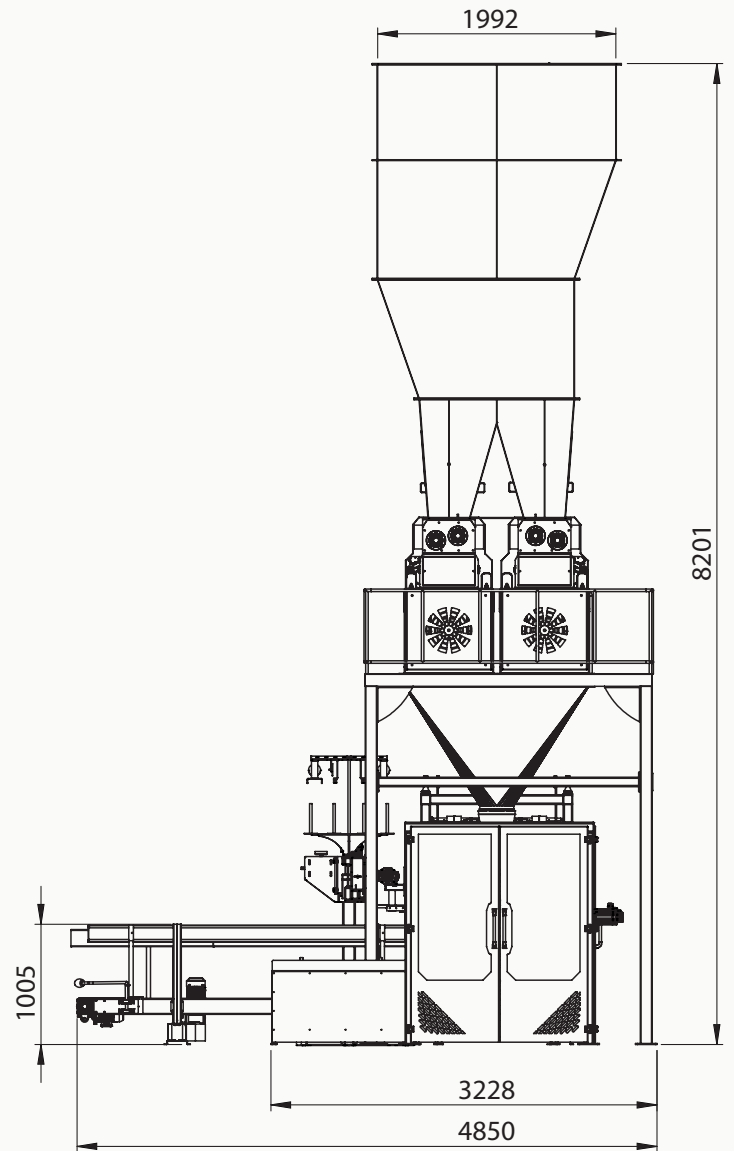
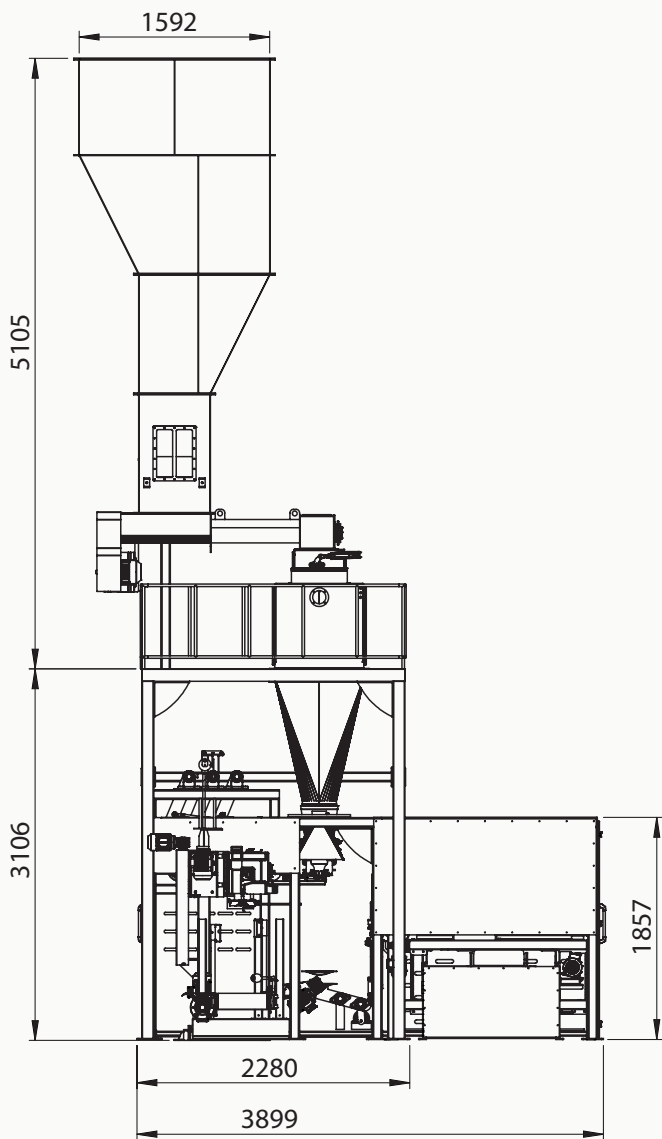

- Ölçüler deęişkenlik gösterebilir.
- Dimensions may be changeable.
- Примечание. Размеры могут варьироваться.
- قد تختلف أبعاد الآلة.

# ATROS-500

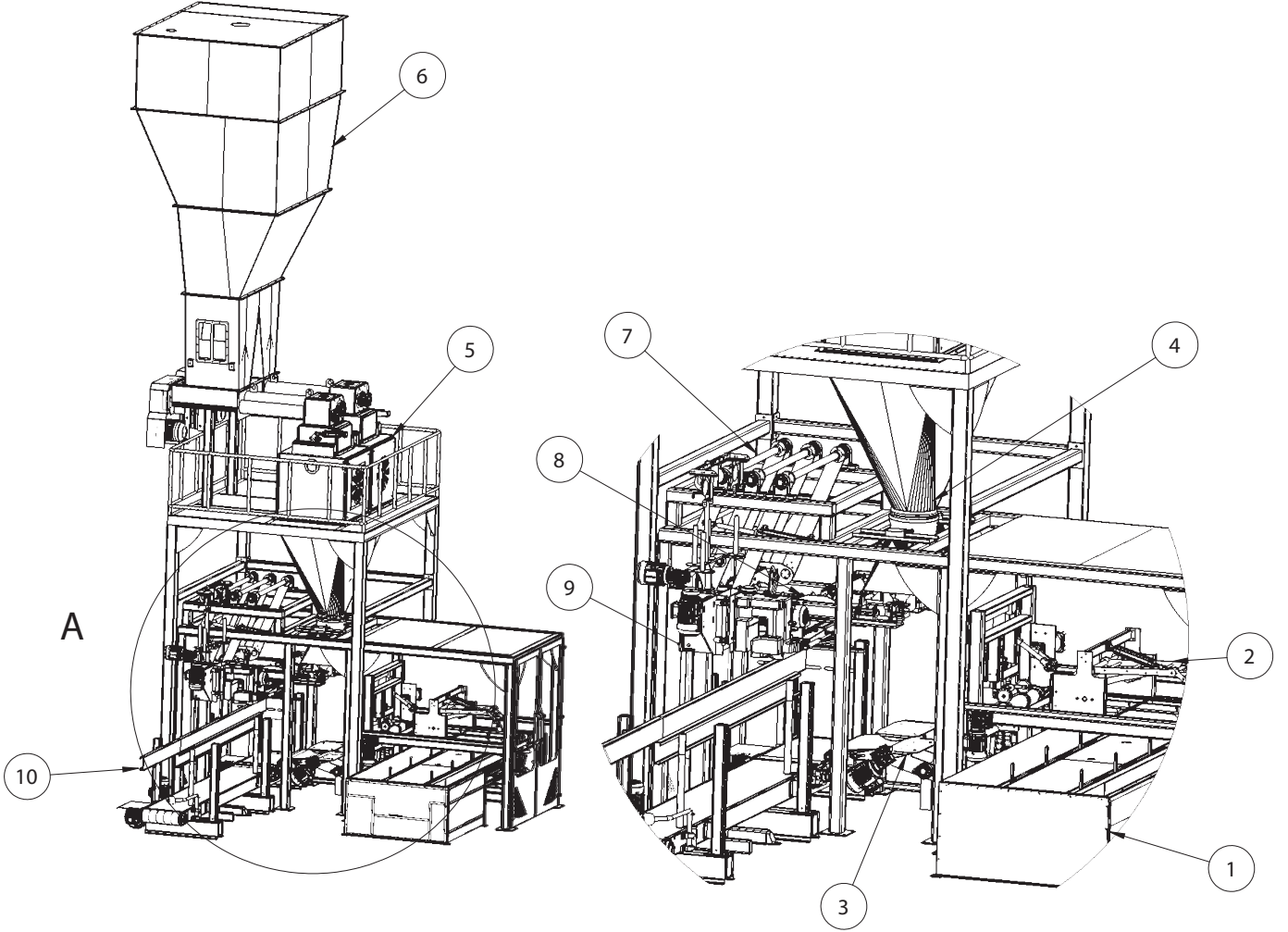

	MAKİNE MODÜLLERİ	MACHINE MODULES	УЗЛЫ ОБОРУДОВАНИЯ	موديلات المكانن
1	Boş Çuval Magazini	Empty Sack Magazine	Магазин пустых мешков	وحدة مخزن الاكياس
2	Boş Çuval Açma ve Takma Robotu	Empty Sack Opening and Inserting Robot	Робот открывания и насадки мешков	وحدة فتح الاكياس الفارغة وتركيبها روبوتيك
3	Boksör	Boxer	Боксер	هزاز
4	Dolum Bölümü	Filling Section	Секция Наполнения	قسم التعبئة
5	Tartım Bölümü	Weighing Section	Секция Взвешивания	قسم التوزين
6	Depo	Bunker	Бункер	المخزن
7	Dolu Çuval Alma Robotu	Full Sack Picking Robot	Робот приёма полных мешков	وحدة اخذ الاكياس المعبئة
8	Traktör	Tractor	Приёмный конвейер	وحدة التراكتور
9	Dikiş Makinesi	Sewing Machine	Мешкозашивочная Машина	ماكينة خياطة
10	Taşıma Bant Grubu	Conveyor Band Group	Группа конвейерных лент	مجموعة الحزام الناقل

### Teknik Özellikler • Technical Feature

<b>Makine Kodu</b> Machine Code	<b>ATR-2021-R</b>
<b>Paketlenecek Ürün Cinsi</b> Packaged Product Type	Toz Ürünler Powder Products
<b>Kapasitesi</b> Capacity	500 (Paket/Saat) 500 (Packet/Hour)
<b>Yoğunluk</b> Density	0,55 g/cm <sup>3</sup>
<b>Tartım Hassasiyeti</b> Weighing Accuracy	±%0,3
<b>Üst Bunker Kapasitesi</b> Top Bunker Capacity	6,95 m <sup>3</sup>
<b>Kefe Kapasitesi</b> Platter Capacity	0,11 m <sup>3</sup> x 2
<b>Çalışma Basıncı</b> System Pressure	6-8 Bar
<b>Elektrik Beslemesi</b> Power Supply	380 V AC / 50-60 Hz
<b>Elektrik Tüketimi</b> Electricity Consumption	22 kW/h
<b>Hava İhtiyacı</b> Air Supply	30 m <sup>3</sup> /h
<b>Ağırlığı</b> Weight	5000 Kg

### Технические Характеристики • الخصائص التقنية

<b>Код машины</b> رمز الآلة	<b>ATR-2021-R</b>
<b>Взвешиваемый Продукт</b> نوع المنتج المعبأ	Порошковый продукт الطحين و المساحيق كافة
<b>Производительность</b> الاستطاعة	500 (Мешков/Час) 500 (كيس/ساعة)
<b>Плотность</b> الكثافة	0,55 г/см <sup>3</sup> 0.55 كغ/م <sup>3</sup>
<b>Точность Взвешивания</b> حساسية التوزين	±%0,3
<b>Объём Верхнего Бункера</b> سعة المخزن العلوي	6,95 м <sup>3</sup> 6,95 م <sup>3</sup>
<b>Ёмкость Чаши</b> سعة الكفة	0,11 м <sup>3</sup> x 2 2x 0,11 م <sup>3</sup>
<b>Рабочее Давление</b> الضغط	6-8 Бар 6-8 بار
<b>Электропитание</b> وحدة التغذية	380 В/50-60 Гц 380 فولط / 50-60 هرتز
<b>Энергопотребление</b> استهلاك الطاقة	22 кВт/ч 22 كيلوواط/ساعة
<b>Потребность в воздухе</b> مزود الهواء	30 м <sup>3</sup> /ч 30 م <sup>3</sup> /دقيقة
<b>Масса</b> الوزن	5000 Кг 5000 كغ

• 20°C sıcaklıktaki fabrika şartlarında; 0,55 hektolitre, %14 nem özelliklerine sahip üründe yukarıdaki şartlar sağlanabilir.

• Under factory conditions at 20°C temperature; 0.55 hectolitre, 14% moisture features in the product the above conditions can be achieved.

• в заводских условиях при температуре 20°C; Вышеуказанные условия могут быть выполнены в продукте натурой 0,55 и влажностью в 14%.

• خصائص شروط الوضعية المتاحة لعمل الماكينة : في ظروف المصنع رطوبة تبلغ 0.55 هيكتولتر و 14% وبدرجة حرارة 20 درجة مئوية.

# ATROS-500

## GENEL ÖZELLİKLER

TR

- Ağız açık kağıt, plastik, poli propilen (PP), polietilen (PE) v.b. torbalar kullanılabilir.
- Tam otomatik olarak toz ürünlerin açık ağız 25-50 KG torbalara dolun imkanı.
- Reçete kontrolü ile farklı ürünlerde, farklı parametrelerle çalışarak hassas dolun imkanı
- Helezonlarda bulunan motorlar hız kontrollüdür.
- Çuval taşıma bandı yükseklik ayarı 350-700 mm aralığında elektriksel olarak yapılabilir.
- Çuval taşıma band motoru hız kontrollüdür.
- Dikiş makinesinin yukarı/aşağı/öne/arkaya ayarlanabilmesi imkanı.
- Kullanılan optik sensörler sayesinde ip sarfiyatı minimize edilmiştir.
- Acil stop butonu ve özel tasarımı sayesinde iş güvenliği kurallarına uygunluk.
- Un deposunda dijital kapasitif sensör bulunmaktadır.
- Tam otomatik yüksek hızlı torba takma ve paket ağız katlama imkanı vardır.

### Avantajları:

- Yüksek performans, hassas tartım, yüksek hizmet şartları
- Yüksek gıda hijyeni standartlarına sahip
- Düşük işletme ve bakım maliyetleri
- Yüksek operasyon güvenliği
- Kolay bakım ve kısa duruş süreleri
- Operatör kullanım kolaylığı ve geniş hareket kabiliyeti

## GENERAL FEATURES

EN

- Can be used open mouth bags of polypropylene woven (PP), polyethylene (PE) bags, paper, plastic, laminated, etc.
- Used for fully automatic filling of flour, feed powder products and grains products with open mouth for 25-50 kg bags.
- Possibility of precise filling by working with different parameters in different products with recipe control.
- All screw motors have a speed controllers.
- Belt conveyor can be easily adjusted electrical to a height of 350-700 mm.
- Bag conveyor belt motor is speed controlled
- Sewing machine possibility of adjusting up/down/forward/backward.
- The use of optical sensors minimizes the waste of rope.
- With its emergency stop button and special design, it occupational health and safety rules
- There is a digital capacitive sensor in the flour bunker
- Available for fully automatic high speed bag insertion and closing of bags.

### Advantages:

- High performance, precise weighing, high service requirements
- High food hygiene standards
- Low operating and maintenance costs
- High operational safety
- Easy maintenance in short downtimes
- Operator ease of use and wide mobility

## ОБЩИЕ ХАРАКТЕРИСТИКИ

RU

- Возможность использования открытых пластиковых, полипропиленовых (ПП), полиэтиленовых (ПЭ) и других мешков.
- Возможность полностью автоматического заполнения порошковой продукции в открытые мешки по 25-50 кг
- Возможность точного наполнения за счёт работы с разными параметрами в разных продуктах с контролем рецепта.
- На всех шнековых двигателях имеются регуляторы скорости.
- Ленточный транспортёр мешков электрически легко настраивается на высоту от 350-700 мм.
- Двигатели конвейерной ленты имеют регуляторы скорости
- Возможность регулировки мешкозашивочной машины вверх/вниз/вперёд/назад
- Благодаря оптическим датчикам минимизирован расход нити.
- Соблюдение правил техники безопасности благодаря кнопке аварийного останова и специальной конструкции.
- В мучном бункере установлен цифровой ёмкостный датчик.
- Доступны дополнительные функции полностью автоматической быстрой установки и закрывания мешков.

### Преимущества:

- Высокая производительность, точное взвешивание, высокие требования к обслуживанию
- Высокие стандарты гигиены пищевой продукции
- Низкие технические и эксплуатационные расходы
- Высокая эксплуатационная безопасность
- Простота обслуживания и короткое время простоя
- Простота использования для оператора и широкая мобильность

AR

## المواصفات العامة

- يمكن استخدام أكياس مفتوحة مصنوعة من الورق، البالستيك، البولي بروبيلين PP، الكتان وغيرها.
- إمكانية التعبئة الأتوماتيكية الكاملة للدقيق والحبوب والعلف في أكياس مفتوحة بأوزان 25-50 كغ.
- خاصية التعبئة الدقيقة من خلال التحكم في الوصفة في منتجات مختلفة ولمعايير مختلفة
- يتم التحكم بمحركات الناقل الحلزوني عن طريق جهاز التحكم بالسرعة.
- إمكانية التحكم بارتفاع السير الناقل لألكياس من 350-700 مم.
- إمكانية التحكم بسرعة السير الناقل عن طريق جهاز التحكم بالسرعة.
- تم تركيب مكنة الخياطة على منضده ميكانيكيه لتحريكها الى الأمام / الخلف / الأعلى / الأسفل كما يمكن التحكم بمستوى ارتفاعها.
- تقليل استخدام الخيوط للحد الأدنى بفضل الحساسات الضوئية.
- تم تأمين سلامة العاملين بفضل زر الإيقاف الإضطراري في وحده التعبئة بما يتطابق مع شروط سلامة العاملين.
- يوجد مستشعر سعوي رقمي في صومعة الدقيق.
- توجد خيارات خاصة للتحكم بسرعة إدراج الكيس وإغلاقه تلقائياً.

### المزايا :

- أداء عالي، دقة في التوزين، خدمة عالية.
- مطابقة لمعايير الصحة الغذائية
- تكاليف التشغيل والصيانة منخفضة.
- أمان عال في التشغيل.
- سهولة الصيانة في وقت قصير.
- سهولة التشغيل وإمكانية تحريك المكنة بحرية تامة

# atros®

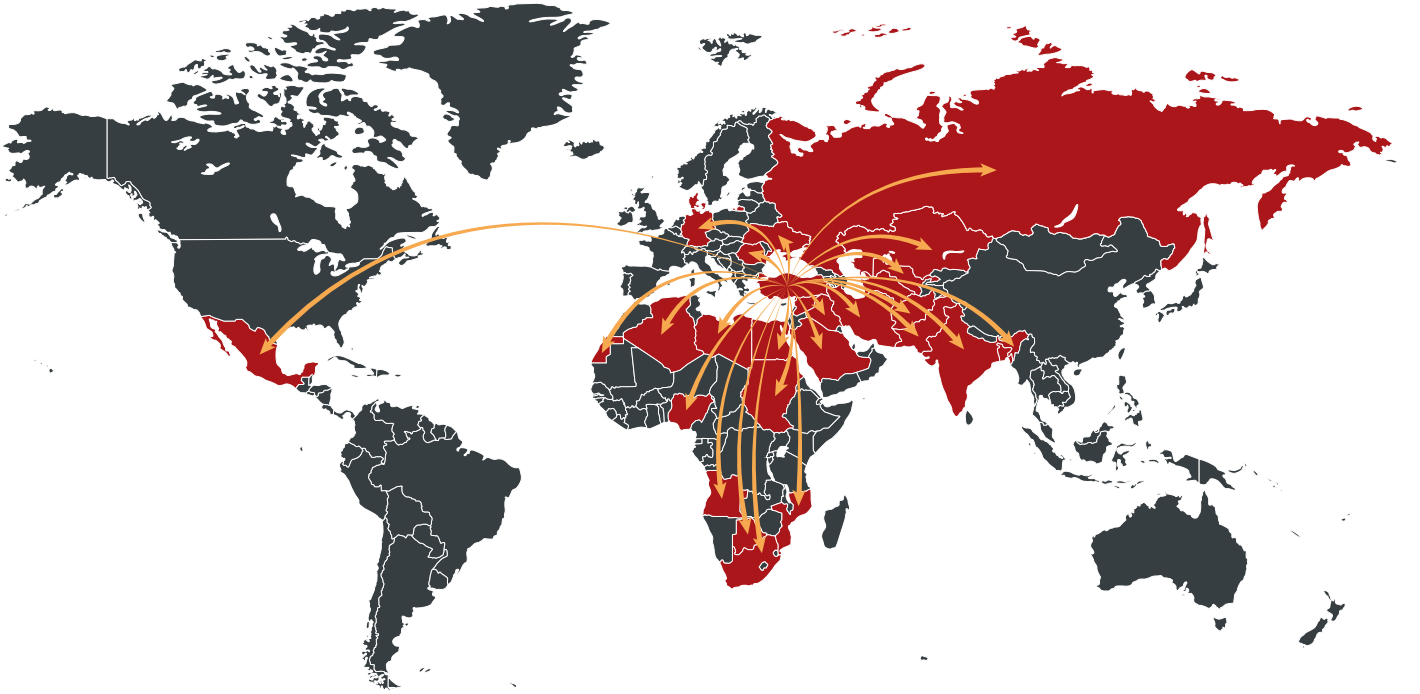

# atara®

**Makine Otomasyon San. ve Tic. Ltd. Şti.**

Adres : Büyükkayacık O.S.B. Mahallesi  
: 513 nolu Sokak No: 9 Selçuklu - KONYA / TÜRKİYE  
Telefon : +90 332 345 02 06  
Fax : +90 332 345 02 08  
E-Mail : info@atara.com.tr  
web : www.atara.com.tr

