

ÇİFT TARTIM 6 İSTASYONLU CAROUSEL PAKETLEME MAKİNESİ
Double Weighing 6 Stations Carousel Packaging Machine
Карусельная Шестистанционная Весовыбойная Машина С Двумя
Весовыми Блоками

آلة تعبئة دائرية بميزانين و6 محطات تفرغ

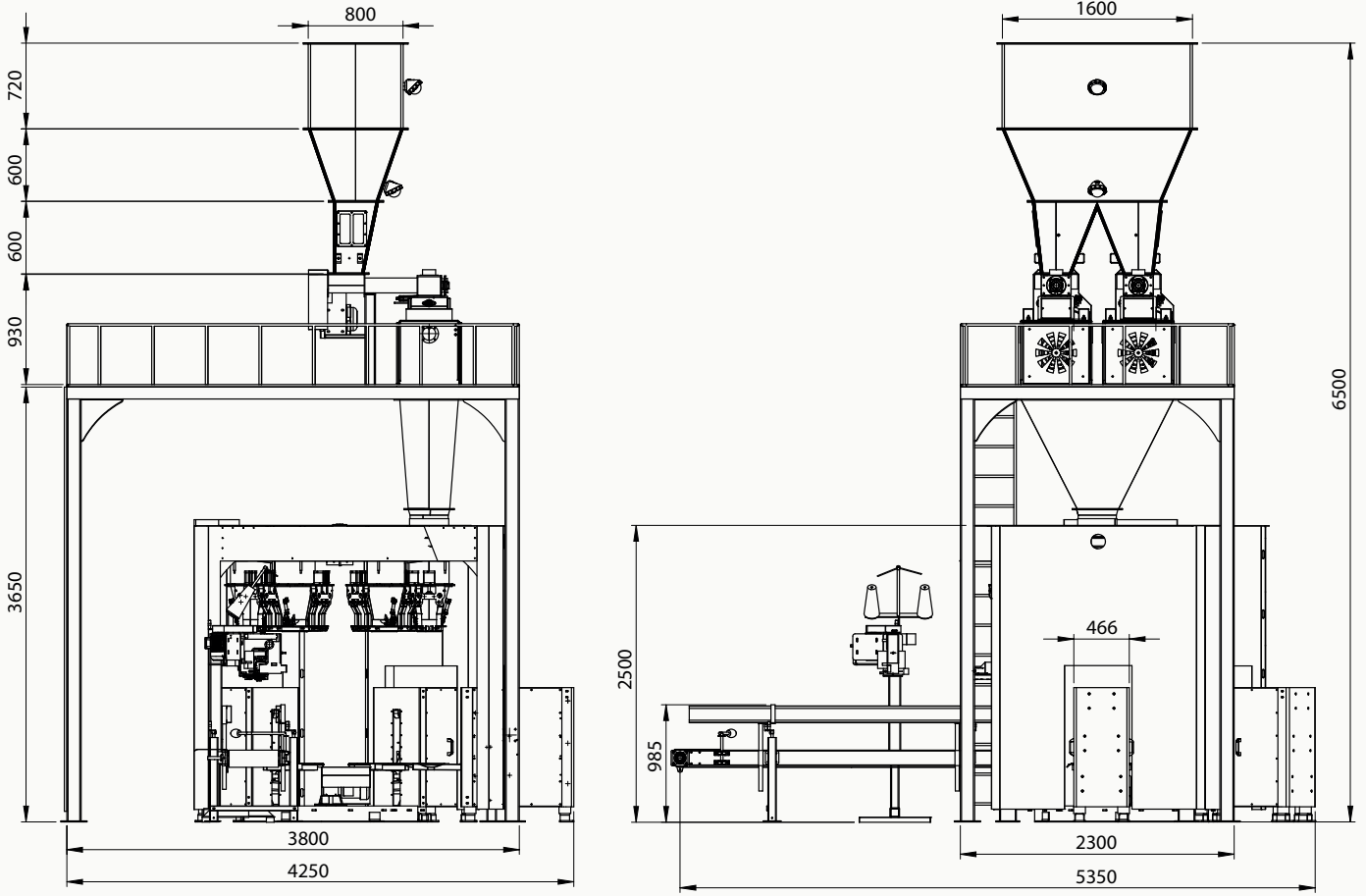



- Ölçüler deęişkenlik gösterebilir.
- Dimensions maybe changeable.
- Примечание. Размеры могут варьироваться.
- قد تختلف أبعاد الآلة

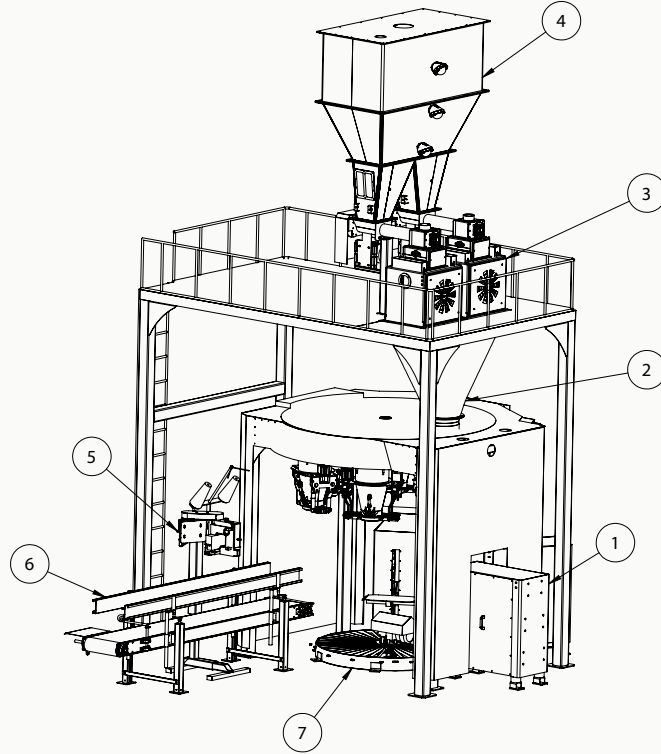

	MAKİNE MODÜLLERİ	MACHINE MODULES	УЗЛЫ ОБОРУДОВАНИЯ	موديلات المكانن
1	Boksör	Boxer	Боксер	هزاز
2	Dolum Bölümü	Filling Section	Секция Наполнения	قسم التعبئة
3	Tartım Bölümü	Weighing Section	Секция Взвешивания	قسم التوزين
4	Depo	Bunker	Бункер	المخزن
5	Dikiş Makinesi	Sewing Machine	Мешкозашивочная Машина	ماكينة خياطة
6	Taşıma Bant Grubu	Conveyor Band Group	Группа конвейерных лент	مجموعة الحزام الناقل
7	Dip Sıyırıcı	Bottom Scraper	Нижний скребок	ماسحة القاعدة

ATR-2023-M

ATR-2003-M

ATR-2023-M

• 25-50 KG

Teknik Özellikler • Technical Feature	
Makine Kodu Machine Code	ATR-2023-M
Paketlenecek Ürün Cinsi Packaged Product Type	Toz Ürünler Powder Products
Kapasitesi Capacity	800 torba/saat 800 bags/h
Yoğunluk Density	0,55 g/cm ³
Tartım Hassasiyeti Weighing Accuracy	±%0,3
Üst Bunker Kapasitesi Top Bunker Capacity	12,5 m ³
Kefe Kapasitesi Platter Capacity	0,11 m ³
Çalışma Basıncı System Pressure	6-8 Bar
Elektrik Beslemesi Power Supply	380 V AC / 50-60 Hz
Elektrik Tüketimi Electricity Consumption	14,4 kW/h
Ağırlığı Weight	7000 Kg
Hava İhtiyacı Air Supply	~ 60 m ³ /h

Технические Характеристики • الخصائص التقنية	
Код машины رمز الآلة	ATR-2023-M
Взвешиваемый Продукт نوع المنتج المعبأ	Порошковый продукт الطحين و المساحيق كافة
Производительность الاستطاعة	800 (Мешков/Час) 800 (كيس/ساعة)
Плотность الكثافة	0,55 кг/см ³ 0.55 كغ/م ³
Точность Взвешивания حساسية التوزين	±%0,3
Объём Верхнего Бункера سعة المخزن العلوي	12,5 м ³ 12,5 م ³
Ёмкость Чаша سعة الكفة	0,11 м ³ 0,11 م ³
Рабочее Давление الضغط	6-8 Бар 6-8 بار
Электропитание وحدة التغذية	380 В / 50-60 Гц 380 فولط / 50-60 هرتز
Энергопотребление استهلاك الطاقة	14,4 кВт/ч 14,4 كيلوواط/ساعة
Масса الوزن	7000 Kг 7000 كغ
Потребность в воздухе مزود الهواء	60 м ³ /ч 60 م ³ /دقيقة

ATR-2003-M

• 5-10 KG

Teknik Özellikler • Technical Feature	
Makine Kodu Machine Code	ATR-2003-M
Paketlenecek Ürün Cinsi Packaged Product Type	Toz Ürünler Powder Products
Kapasitesi Capacity	800 torba/saat 800 bags/h
Yoğunluk Density	0,55 g/cm ³
Tartım Hassasiyeti Weighing Accuracy	±%0,3
Üst Bunker Kapasitesi Top Bunker Capacity	1,6 m ³
Kefe Kapasitesi Platter Capacity	0,055 m ³
Çalışma Basıncı System Pressure	6-8 Bar
Elektrik Beslemesi Power Supply	380 V AC / 50-60 Hz
Elektrik Tüketimi Electricity Consumption	10,5 kW/h
Ağırlığı Weight	6500 Kg
Hava İhtiyacı Air Supply	~ 54 m ³ /h

Технические Характеристики • الخصائص التقنية	
Код машины رمز الآلة	ATR-2003-M
Взвешиваемый Продукт نوع المنتج المعبأ	Порошковый продукт الطحين و المساحيق كافة
Производительность الاستطاعة	800 (Мешков/Час) 800 (كيس/ساعة)
Плотность الكثافة	0,55 г/см ³ 0.55 كغ/م ³
Точность Взвешивания حساسية التوزين	±%0,3
Объём Верхнего Бункера سعة المخزن العلوي	1,6 м ³ 1,6 م ³
Ёмкость Чаша سعة الكفة	0,055 м ³ 0,055 م ³
Рабочее Давление الضغط	6-8 Бар 6-8 بار
Электропитание وحدة التغذية	380 В / 50-60 Гц 380 فولط / 50-60 هرتز
Энергопотребление استهلاك الطاقة	10,5 кВт/ч 10,5 كيلوواط/ساعة
Масса الوزن	6500 Kг 6500 كغ
Потребность в воздухе مزود الهواء	54 м ³ /ч 54 م ³ /دقيقة

* 20°C sıcaklıktaki fabrika şartlarında; 0,55 hektolitre, %14 nem özelliklerine sahip üründe yukarıdaki şartlar sağlanabilir.

* Under factory conditions at 20°C temperature; 0.55 hectolitre, 14% moisture features in the product the above conditions can be achieved.

* в заводских условиях при температуре 20°C; Вышеуказанные условия могут быть выполнены в продукте натурой 0,55 и влажностью в 14%.

* خصائص شروط الوضعية المتاحة لعمل الماكينة : في ظروف المصنع رطوبة تبلغ 0.55 هيكتولتر و 14%. وبدرجة حرارة 20 درجة مئوية.

GENEL ÖZELLİKLER

TR

- Ağzı açık kâğıt, plastik, poli propilen (PP), keten vb. torbalar kullanılabilir.
- Operatör tarafından takılan çuvalara toz ürünler için dolun imkânı.
- Reçete kontrolü ile farklı ürünlerde, farklı parametrelerle çalışarak hassas dolun imkânı.
- Helezonlarda bulunan motorlar hız kontrollüdür.
- Çuval taşıma bandı yerden yükseklik ayarı 350-700 mm aralığında elektriksel olarak yapılabilir.
- Çuval taşıma band motoru hız kontrollüdür.
- Dikiş makinesinin yukarı/aşağı/öne/arkaya ayarlanabilmesi imkânı.
- Kullanılan optik sensörler sayesinde ip sarfiyatı minimize edilmiştir.
- Acil stop butonu ve özel tasarımı sayesinde iş güvenliği kurallarına uygunluk.
- Un deposunda dijital kapasitif sensör bulunmaktadır.

GENERAL FEATURES

EN

- Open mouth bags of polypropylene woven (PP) bags, paper, plastic, laminated, etc.
- Possibility of filling powder products into sacks fitted by the operator.
- Possibility of precise filling by working with different parameters in different products with recipe control.
- All screw conveyors motors have a driver controllers.
- Belt conveyor can be easily adjusted electrical to a height of 350-700 mm.
- The conveyor belt motors have a driver controller that are tuned to the required speed.
- Sewing machine was mounted on a mechanic stand of which height can be moved forward and backward.
- Thread consumption is minimized by optical sensors.
- Labour safety is provided via emergency stop button on bag filling unit due to which the operator of the device to be able to move comfortably.
- There is a digital capacitive sensor in the flour bunker.

ОБЩИЕ ХАРАКТЕРИСТИКИ

RU

- Возможность использование открытые бумажные, пластиковые, полипропиленовые (ПП), тканевые мешки.
- Оператор вручную устанавливает мешки на машину для фасовки порошковой продукции.
- Возможность точного заполнения при работе с разными параметрами в разных продуктах с контролем рецептов.
- На всех шнековых моторах имеются регуляторы скорости.
- Ленточный транспортёр мешков электрически легко настраивается на высоту от 350-700 мм.
- Моторы конвейерной ленты имеют регулятор скорости.
- Мешкозашивочная машина установлена на подвижную подставку с регулировкой вверх/вниз/вперед/назад.
- Благодаря оптическим датчикам минимизирован расход нити.
- Кнопка аварийной остановки и специальный дизайн в соответствии с правилами безопасности.
- В мучном бункере установлен цифровой ёмкостный датчик.

AR

المواصفات العامة

- يمكن استخدام أكياس مفتوحة من أعلى مصنوعة من الورق، البلاستيك، البولي بروبيلين PP، الكتان وغيرها.
- إمكانية تعبئة مواد البودرة كافة بواسطة عامل واحد فقط لتعليق الأكياس الفارغة.
- خاصية التعبئة الدقيقة من خلال التحكم في الوصفة في منتجات مختلفة ولمعايير مختلفة.
- يتم التحكم بمحركات الناقل الحلزوني عن طريق جهاز التحكم بالسرعة.
- إمكانية التحكم بارتفاع السير الناقل لألكياس من 350-700 مم.
- إمكانية التحكم بسرعة السير الناقل عن طريق جهاز التحكم بالسرعة.
- تم تركيب مكنة الخياطة على منضده ميكانيكيه لتحريكها الى الأمام/الخلف/الأعلى/الأسفلى كما يمكن التحكم بمستوى ارتفاعها.
- تقليل استخدام الخيوط للحد الأدنى بفضل الحساسات الضوئية.
- تم تأمين سلامة العاملين بفضل زر الإيقاف الاضطراري في وحده التعبئة بما يتطابق مع شروط سلامة العاملين.
- يوجد حساس سعوي رقمي في صومعة الدقيق.