

Çift Tartım Tek İstasyon Paketleme Makinesi Double Weighing Single Station Packaging Machine

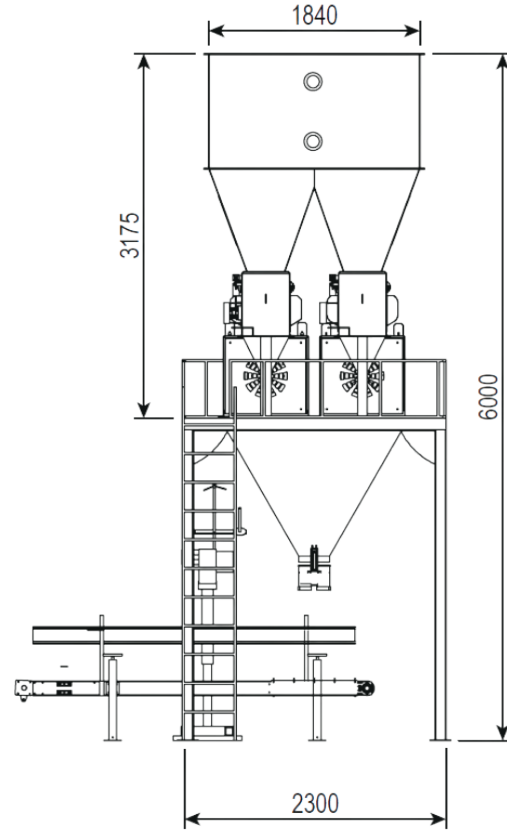

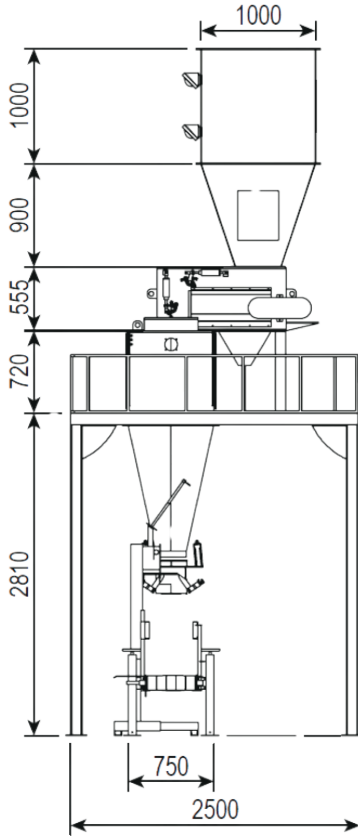

Teknik Özellikler • Technical Feature

Makine Kodu Machine Code	ATR-3021-M
Paketlenecek Ürün Cinsi Packaged Product Type	Yem Ürünler Feed Products
Kapasitesi Capacity	500 torba/saat 500 bags/h
Yoğunluk Density	0,6 g/cm ³
Tartım Hassasiyeti Weighing Accuracy	±%0,3
Üst Bunker Kapasitesi Top Bunker Capacity	2500 Lt.
Kefe Kapasitesi Platter Capacity	340 Lt.
Çalışma Basıncı System Pressure	6-8 Bar
Elektrik Beslemesi Power Supply	380 V AC / 50-60 Hz
Elektrik Tüketimi Electricity Consumption	4,5 kW/h
Ağırlığı Weight	2500 Kg
Hava İhtiyacı Air Supply	~ 13 m ³ /h

- 20°C sıcaklıktaki fabrika şartlarında; 0,55 hektolitre, %14 nem özelliklerine sahip üründe yukarıdaki şartlar sağlanabilir.
- Under factory conditions at 20°C temperature; 0.55 hectolitre, 14% moisture features in the product the above vconditions can be achieved.

Manuel Çift Tartım Tek İstasyon Paketleme Makinesi, 25 ila 50 kilogram arası pelet yem ürünlerin küçük ve orta ölçekli işletmelerde hızlı, hassas ve ekonomik paketlenmesini sağlar. İki tartım ünitesi sayesinde dolun hızı artar ve ürün kaybı minimize edilir.

Teknik Özellikler:

PLC Tabanlı kontrol sistemi sayesinde operatör menüsünden kolay kalibrasyon imkanı,
Dokunmatik Ekranlı Oparatör Menüsü sayesinde doldurulan ve doldurulacak torba sayısını, hataları izleme ve giderme imkanı,
Açık ağız torbalama 25-50 kg otomatik dolun imkanı.
Kullanılan Loadceller sayesinde hızlı ve hassas tartım yapılmaktadır.
Kefelerdeki sızdırmazlık sistemi tamamen contasız yapılmaktadır. Bu sayede contanın oluşturduğu bakterilerden ürün korunmaktadır.
Helezonlarda bulunan motorlar driver (hız kontrollü) dür.
Çuval taşıma bandının yükseklik ayarı kolayca yapılabilmekte olup minimum 30 cm maximum 100 cm yüksekliğindedir.
Çuval taşıma band motoru driver kontrollüdür.
Dikiş makinesinin yüksekliği öne ve arkaya ayarlanabilen mekanik bir sehpaye monta edilmiştir.
Kullanılan optik sensörler sayesinde ip sarfiyatı minimize edilmiştir.
Çuval dolun ünitesindeki acil stop butonu sayesinde iş güvenliği sağlanmış olup kullanım kolaylığı ile operatörün hareket kabiliyeti genişletilmiştir.
Reçete kontrollü ile farklı ürünlerde, farklı parametrelerle çalışarak hassas dolun imkanı
Sağlam konstrüksiyonu sayesinde düşük bakım, kararlı ve yüksek verimli çalışma imkanı.



 DOUBLE WEIGHING SINGLE STATION
GENERAL FEATURES

Manual Double Weighing Single Station Packaging Machine provides fast, precise and economical packaging of pellet feed products from 25 to 50 kilograms in small and medium-sized enterprises. Two weighing units increase filling speed and minimize product loss.

General Features:

Simplified calibration from the operator menu thanks to PLC-Based control system
The ability to trace and correct mistakes quantities of fill-in and filled bags through the operator's touch panel.
Automatic bag fill system with open mouth for 25 to 50 kg bags
Fast and precise weighing with stainless steel Load-cells
There are no gaskets in the docking parts of the platter. This prevents bacteria from entering the platter.
All screw motors have a (driver controllers).
Belt conveyor can be easily adjusted to a height of 30 cm to 100 cm.
The conveyor belt motors have a driver controller that are tuned to the required speed.
Sewing machine was mounted on a mechanic stand of which height can be arranged to front and back.
Thread consumption is minimized by optical sensors used.
Labour safety is provided via emergency stop button on bag filling unit due to which the operator of the device to be able to move comfortably.
Possibility of precise filling by working with different parameters in different products with recipe control.
Robust construction for low maintenance, stable and high effective working capacity

Where Techonology Meets the Hearth of Industry



Head Office & Fabric ;

Büyükkayacık OSB. 513 Nolu Sokak
No:9 Selçuklu / Konya

E-Mail ;

info@atara.com.tr

Telephone ;

+90 332 345 0206

