

atara®

Makine Otomasyon San. ve Tic. Ltd. Şti.

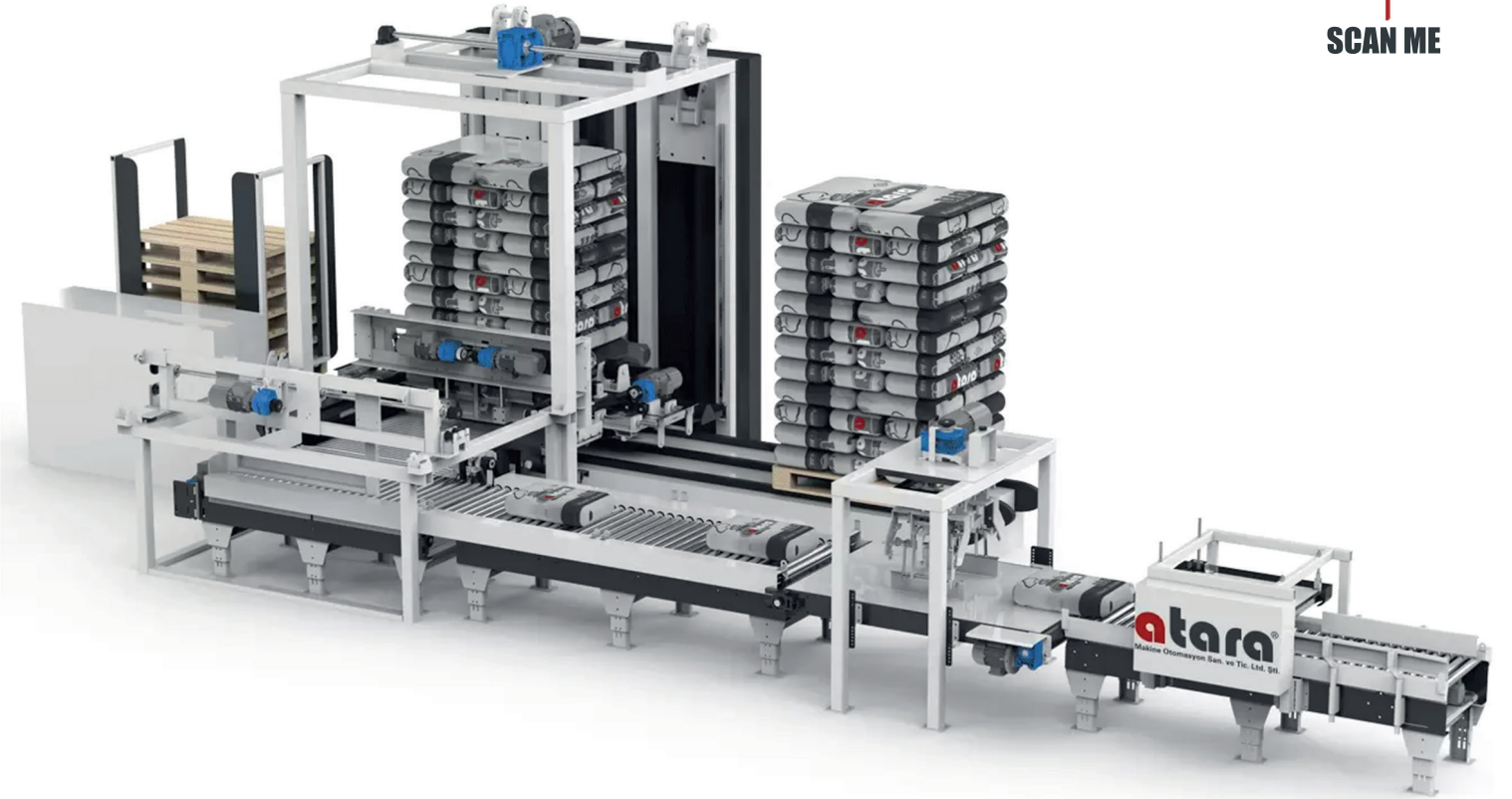

SCAN ME



Düşük Seviye Otomatik Paletleme Makinesi
Low Level Automatic Palletizing Machine

ATARA
MAKİNE

www.atara.com.tr

HAKKIMIZDA

2007 yılında Mustafa SARI tarafından temeli atılan, ATARA Makine; Elektrik, Otomasyon, Paketleme ve Paletleme çözümlerinde bölgenin ve dünyanın lider organizasyonlarından biri haline gelmiştir. Atara Makine, müşterilerimize endüstriyel otomasyon, elektrik, elektronik, mekanik konularında son teknolojileri kullanarak kesintisiz ve komple çözümler üretmek için çalışmalarına tüm hızıyla devam etmektedir. OG, AG, MCC, PLC panolarının imalatı ve SCADA yazılım uygulamaları konularında, seviye ölçüm sensörleri, un-yem-kepek-bakliyat paketleme kantarları, randıman kantarları, otomatik tav sistemi, akış ölçerler, akar kantarlar, otomatik paçal sistemleri ve buna benzer full otomatik paketleme hat üretimleri bulunmaktadır. Kaliteli ve kullanıcı dostu ürünler imal etmeyi ve teknolojideki son gelişmeleri takip ederek sizlere en iyi hizmeti sunmayı kendisine ilke edinen atara; kendisine özgü makine tasarımlarıyla öne çıkmaktadır. Tasarımlarında; endüstriyel şartlara ve amacına uygun verimli makinelerin imalatını kendisine ilke edinmiştir.

GENEL MÜDÜR
MUSTAFA SARI



ABOUT US

Founded by Mustafa SARI in 2007, ATARA Machinery ; It has become one of the leading organizations in the region and the world in Electrical, Automation, Packaging and Palletizing solutions. Atara Machine continues to work at full speed to produce uninterrupted and complete solutions for our customers by using the latest technologies in industrial automation, electrical, electronic and mechanical fields. In the production of OG, AG, MCC, PLC panels and SCADA software applications, there are level measurement sensors, flour-feed-bran-pulses packaging scales, yield scales, automatic annealing system, flow

productions. Atara, which adopts the principle of manufacturing quality and user-friendly products and providing you with the best service by following the latest developments in technology; It stands out with its unique machine designs. In their designs; It has adopted the principle of manufacturing efficient machines suitable for industrial conditions and purposes. Our company has obtained more than 10 patents for its products with a unique machinery manufacturing portfolio. Our R&D department continues to work without slowing down in order to provide you with better and trouble-free service.

GENERAL MANAGER
MUSTAFA SARI

Düşük Seviye Otomatik Paletleme Makinesi

Low Level Automatic Palletizing Machine

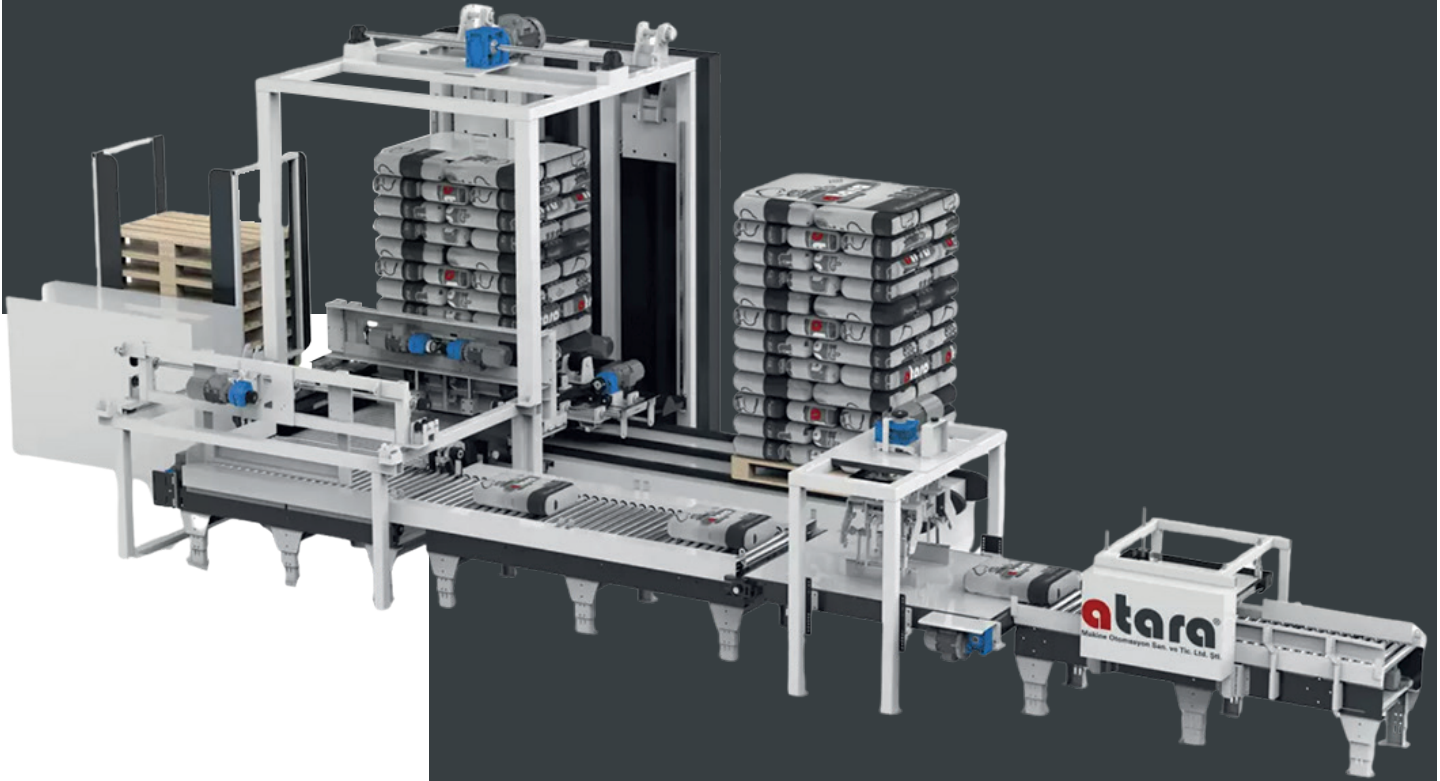

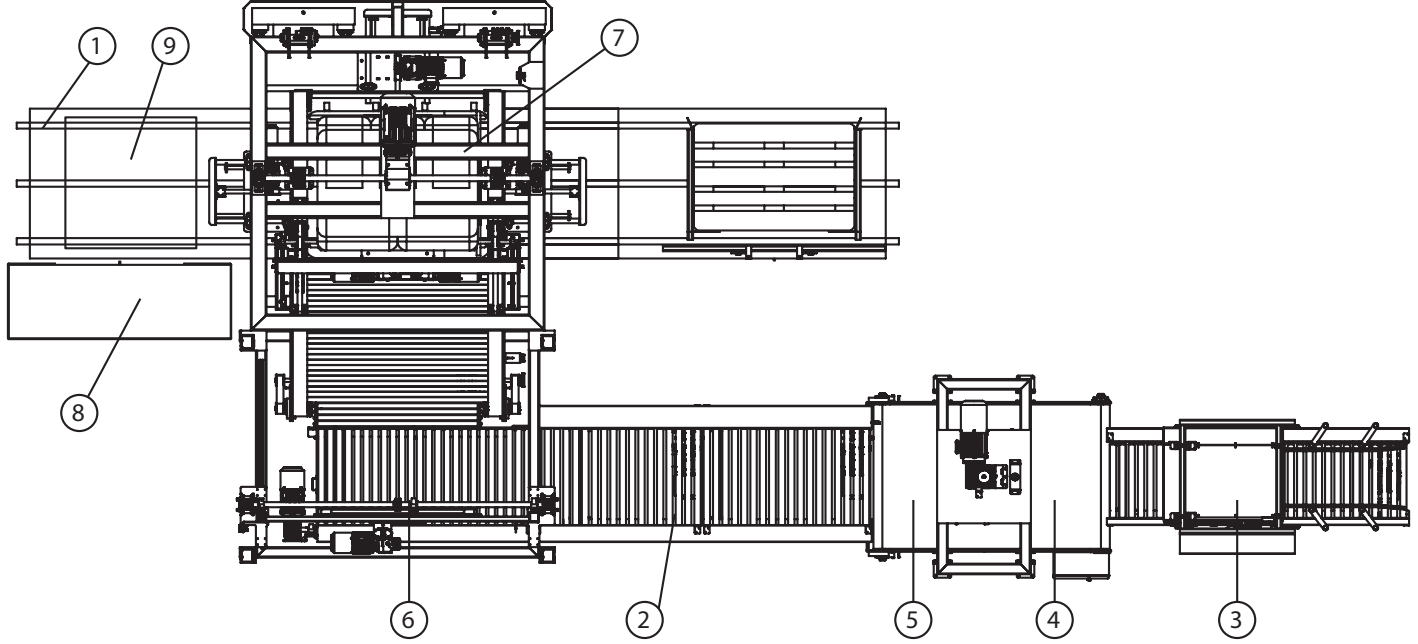

Özellikler • Feature

Özellikler • Feature	
1	Bantlı Konveyör Conveyor Belt
2	Makaralı Konveyör Roller Conveyor
3	Torba Düzleştirici Bag Straightener
4	Yönlendirici Bag Straightener
5	Döndürme Ünitesi Rotation Unit
6	Katman Hazırlama Ünitesi Layer Preparation Unit
7	Yükleme Platformu Loading Platform
8	Palet Besleme Ünitesi Pallet Feeding Unit
9	Boş Palet Ünitesi Empty Pallet Unit

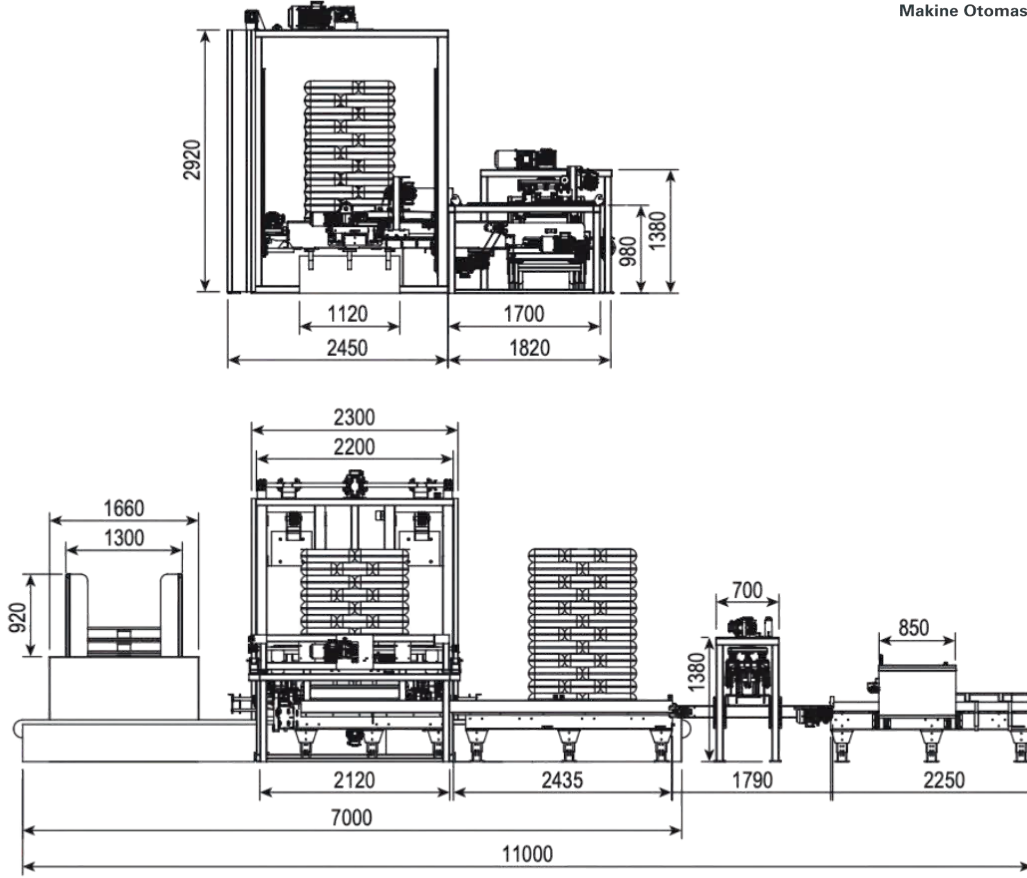

Teknik Özellikler • Technical Feature

Makine Kodu <i>Machine Code</i>	ATR-PAL100
Paketlenecek Ürün Cinsi <i>Packaged Product Type</i>	Un, yem, bakliyat, gübre vb.Kolilenmiş ürünler ,Çuvallanmış ürünler,Kasalı ürünler <i>Flour, feed, pulses, fertilizer etc.Packaged products, Bagged products,Products which can be transported</i>
Çalışma Basıncı <i>System Pressure</i>	6-8 Bar
Elektrik Beslemesi <i>Power Supply</i>	380 V AC / 50-60 Hz
Elektrik Tüketimi <i>Electricity Consumption</i>	22 kW/h
Koruma Sınıfı <i>Protection Class</i>	IP54
Ağırlığı <i>Weight</i>	6000 Kg
Hava İhtiyacı <i>Air Supply</i>	3 m ³ /h
Kapasitesi <i>Capacity</i>	600 bag/hour

- 20oC sıcaklıktaki fabrika şartlarında; 0,55 hektolitire, %14 nem özelliklerine sahip üründe yukarıdaki şartlar sağlanabilir.
- Under factory conditions at 20oC temperature; 0.55 hectolitre, 14% moisture features in the product the above vconditions can be achieved.

OTOMATİK PALETLEME MAKİNESİ **GENEL ÖZELLİKLERİ**

Hattan gelen ürünler dizilimlere uygun şekilde döndürülüp ötelendikten sonra sıralama istasyonuna alınır. Sıralama istasyonuna alınan ürünler layer transfer istasyonuna aktarılır. Layer hazırlama istasyonunda kat olarak hazır hale gelen ürünler layer transfer istasyonuna alınır. Layer transfer istasyonundaki ürünler asansör veya kartezyen sistemler ile paletin üzerine bırakılır. İstenilen kata ulaşınca dolan palet hattan dışarı çıkarılır. Palet çıktıktan sonra palet magazinindeki yeni palet hata otomatik olarak verilir.

Teknik Özellikler:

Tam otomatik paletleme makinesi, firmamız tarafından tasarım ve imalatı yapılmış bir makinedir.
Kullanıcı dostu insan bilgisayar arayüzü,
Yüksek çalışma güvenliği,
Kolay kullanım ve düşük bakım giderleri,
Operator bağılı olmayan üretim, standart üretim ve düzgün görünüm,
Yüksek verimlilik, üretim hijyeni.



AUTOMATIC PALLETIZING MACHINE **GENERAL FEATURES**

After the products coming from the Packing line, they are rotated according to their array, then pushed off and taken to sorting station. The products reaching at sorting station are transferred to the layer preparation station. The products that become ready as layer form at the preparing station are taken to layer transfer station. After the formation of the floor is completed, the separator robot is interposed with the intermediate cardboard. The products are put on the intermediate board again and the cycle continues until the desired floor level is reached. The pallet is taken out from the line when the desired layer arrives. The new pallet is fed after the pallet is ejected

General Features:

Fully automatic palletizing machine is a unique machine designed and manufactured by our company.
User friendly human computer interface,
High operational safety
Easy operation and low maintenance costs,
Operatorless production, standard production and good appearance
High efficiency, maximum hygiene.

PARTNERLERİMİZ / OUR PARTNERS



SERTİFİKALARIMIZ / CERTIFICATES



MARKA TESCİL BELGESİ
No: 2022 190886 - Ticaret

atr

Marka Sahibi
ATA MAKİNE OTOMASYON PAZARLAMA İHRACAT LİMİTED ŞİRKETİ
Mal / Hizmet Sektörü
07

Bu marka, 6799 sayılı Sınai Mülkiyet Kanunu kapsamında,
09.12.2022 tarihinde Etilerim 10 yil süreyle tescim edilmiştir.
31.05.2023 tarihinde tescim edilmiştir.



FOC STANDARD

UYGUNLUK SERTİFİKASI
CERTIFICATE OF COMPLIANCE

Sertifika No. : 923-928

Atara Makine Otomasyon Sanayi ve Ticaret Limited Şirketi



FOC

CERTIFICATE

ISO 9001:2015

Atara Makine Otomasyon Sanayi ve Ticaret Limited Şirketi



FOC

CERTIFICATE

ISO 14001:2015

Atara Makine Otomasyon Sanayi ve Ticaret Limited Şirketi



FOC

CERTIFICATE

ISO 45001:2018

Atara Makine Otomasyon Sanayi ve Ticaret Limited Şirketi

CERTIFICATE OF APPRECIATION

has been awarded to:

ATA MAKİNE VE OTOMASYON SAN VE TİC LTD ŞTİ

for their outstanding active participation at the 2023 Anniversary International exhibition of agricultural machinery equipment and materials for crop production YUGAGRO 2023

YUGAGRO

21-24.11.2023
Krasnodar, Russia



СЕРТИФИКАТ CERTIFICATE

ATA MAKİNE



IQR

CERTIFICATE

ATA MAKİNE OTOMASYON SANAYİ VE TİCARET LİMİTED ŞİRKETİ

ISO 45001:2018



IQR

CERTIFICATE

ATA MAKİNE OTOMASYON SANAYİ VE TİCARET LİMİTED ŞİRKETİ

ISO 14001:2015



IQR

CERTIFICATE

ATA MAKİNE OTOMASYON SANAYİ VE TİCARET LİMİTED ŞİRKETİ

ISO 9001:2015



Where Techonology Meets the Hearth of Industry



Head Office & Fabric ;

Büyükkayacık OSB. 513 Nolu Sokak
No:9 Selçuklu / Konya

E-Mail ;

info@atara.com.tr

Telephone ;

+90 332 345 0206

